

ÄNDERUNG CHANGE	Index / vers.	Änderung (Änderungsnummer) / revision (revision no.)		Geändert/changed	Datum / date	Geprüft / checked	Datum / date
Bearbeitet / prep.	Max	11.07.2018	Oberflächen / surface DIN EN ISO 1302		Format / size	Maßstab / scale	
Geprüft / checked	Berger	11.07.2018	Allgemeintoleranzen / general toler. DIN ISO 2768-mH *		A3	1 : 1	
Genehmigt / appr.	Wandersee	11.07.2018	Tolerierung / tolerancing DIN ISO 8015		* DIN ISO 2768 gilt nicht für Baugruppenmaße / DIN ISO 2768 does not apply for dimensions of assemblies		
Name / name		Datum / date		Ersatz für / replac. of		Ursprungs-Nr. / origin no.	
Sumitomo Drive Technologies Sumitomo (SHI) Cyclo Drive Germany GmbH Cyclostraße 92, D-85229 Markt Indersdorf		Masse / mass		-		Artikel-Gruppe / Item-group	
Benennung / description		ANFX-PK110N-2-H12G		Artikel-Nr. / Item no.		582485	

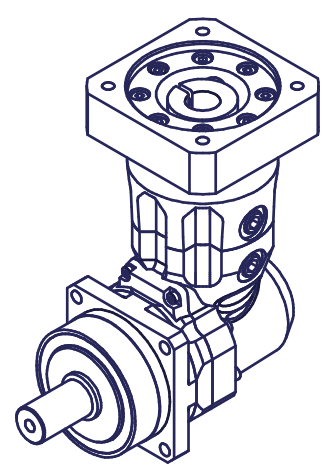

Schutzvermerk nach DIN ISO 16016 beachten
Observe protection notice accor. to ISO 16016